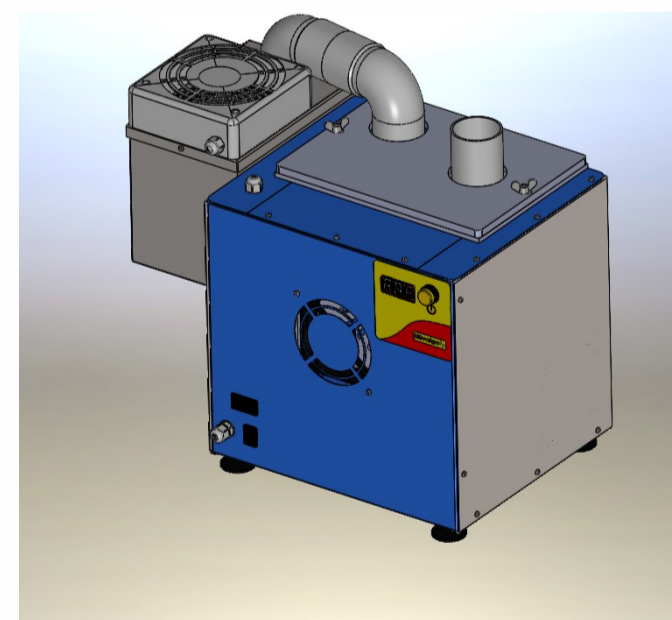
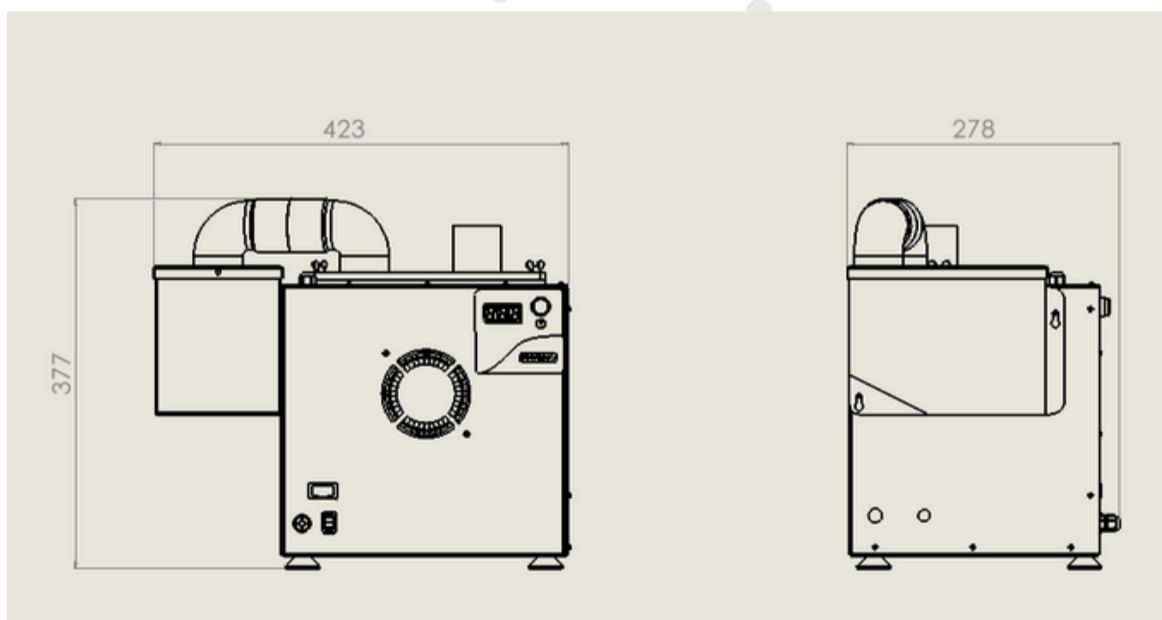

**UMIDIFICADOR F8 - Ecomist**
**ESPECIFICAÇÕES TÉCNICAS**

Débito de Nevoa	6 litros/hora*
Quantidade de células/cristais	8 unidades
Alimentação	220V- 60Hz
Frequência ultrassônica	1,6MHz
Consumo total	400W

**CARACTERÍSTICAS TÉCNICAS GERAIS**

Timer ajustável até 3 minutos
Fluxo de ar variável
Entrada de água por abastecimento
Lavador de ar
Gabinete em aço inox
Tanque com pintura antioxidação
Tampa do reservatório transparente
Circuito eletrônico individuais por célula/cristal
Dreno para escoamento
Equipamento desenvolvido para operar em expositores de FLV (frutas, legumes e verduras).
Condições de trabalho no ambiente com temperatura 18°C a 50°C

**DIMENSÕES DO EQUIPAMENTO**

imagens meramente ilustrativas

**DEMAIS INFORMAÇÕES**

Garantia	01 ano
----------	--------

Informações sujeita a alteração sem prévio aviso

\* consumo de água a depender do tempo de utilização do equipamento.