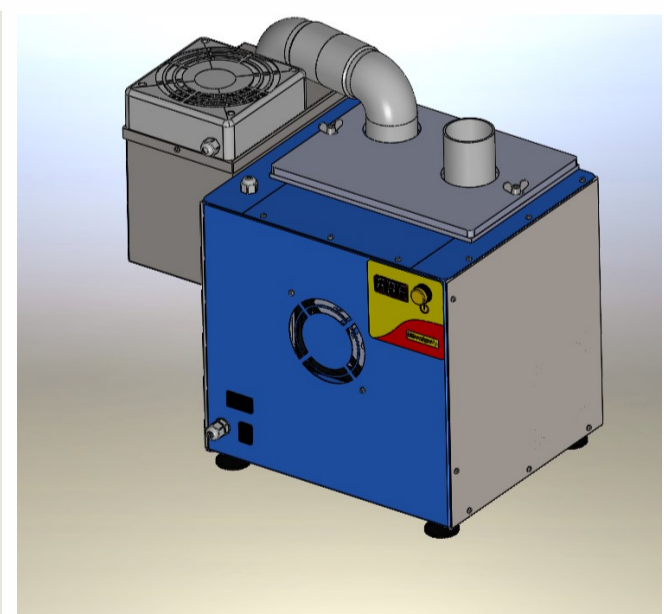
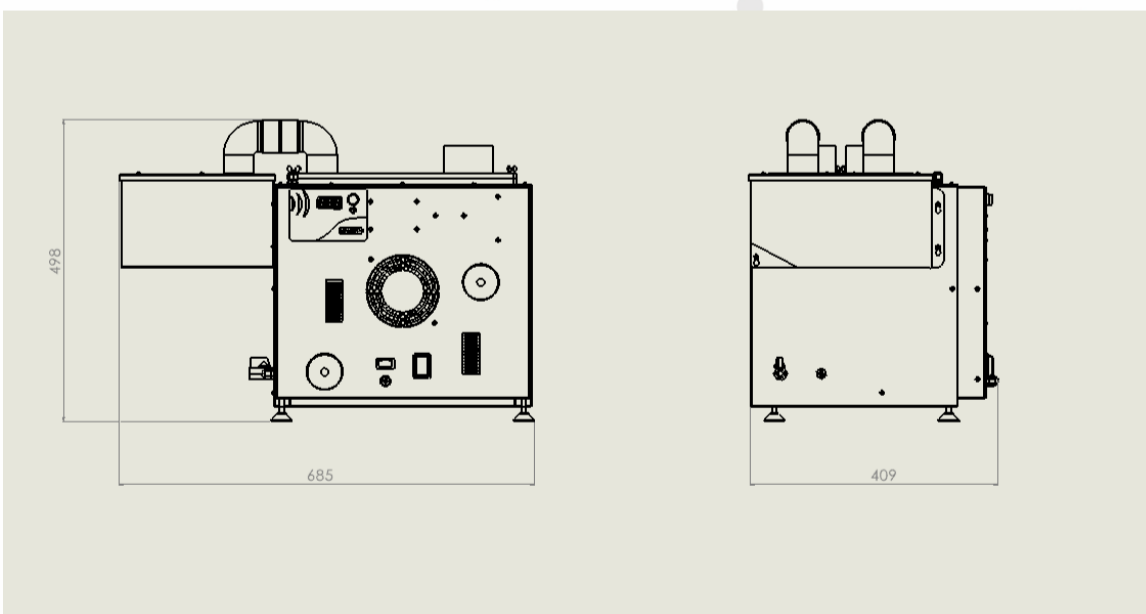

UMIDIFICADOR F16 - Ecomist
ESPECIFICAÇÕES TÉCNICAS

Débito de Nevoa	12 litros/hora*
Quantidade de células/cristais	16 unidades
Alimentação	220V- 60Hz
Frequência ultrassônica	1,6MHz
Consumo total	800W

CARACTERÍSTICAS TÉCNICAS GERAIS

Timer ajustável até 3 minutos
Fluxo de ar variável
Entrada de água por abastecimento
Lavador de ar
Gabinete em aço inox
Tanque com pintura antioxidação
Tampa do reservatório transparente
Circuito eletrônico individuais por célula/cristal
Dreno para escoamento
Equipamento desenvolvido para operar em expositoras de FLV (frutas, legumes e verduras).
Condições de trabalho no ambiente com temperatura 18°C a 50°C

DIMENSÕES DO EQUIPAMENTO

imagens meramente ilustrativas

DEMAIS INFORMAÇÕES

Garantia	01 ano
----------	--------

Informações sujeita a alteração sem prévio aviso

** consumo de água a depender do tempo de utilização do equipamento.*